

美しく生きる

保内中学校
校長室だより第4号
平成30年5月28日
文責 鎌田 宏和

努力に勝る天才なし ～ 中間テストが終わりました ～

5日間の中間テストが終わりました。一年生にとっては、中学校初の定期テストでしたが、ご家庭での取組はいかがだったでしょうか。定期テストを意識して学習に取り組んだ生徒の努力は尊く、教室や廊下、そして自転車置場で、テスト範囲の学習内容について友達と話をしている生徒の姿を頼もしく思いました。

時間は人を待たず過ぎていきます。平等に与えられた時間をダラダラ過ごすのではなく、メリハリをつけて生活する習慣を身に付けることは、生涯にわたって大切なことです。その意味では、テストの結果が良かったかどうかよりも、テストのためにどれだけ真剣に学習に向かう努力をしたかが重要です。「努力に勝る天才なし」今後の努力に期待します。

保中、^{あつもり}熱盛 ～ 八西地区総体カウントダウン ～

八西地区総体までよいよ5日となりました。各運動部にとっては、積み重ねてきた努力の成果が試される大きな節目の時を迎えています。25日(金)には、テスト終了を待ちわびていたかのように、各部の練習場から活みなぎる声が響いてきました。保内中学校は大きなチームです。どの部活動のどの生徒も、自分たちが重ねてきた努力の過程を大切にするとともに、共に学校生活を送っている友達の部活動の活躍を応援し、みんなであつもり盛り返っていきましょう。

〈八西地区総体組合せ〉

- 軟式野球：瀬戸球場 《9:00 試合開始》 サッカー：保内中学校

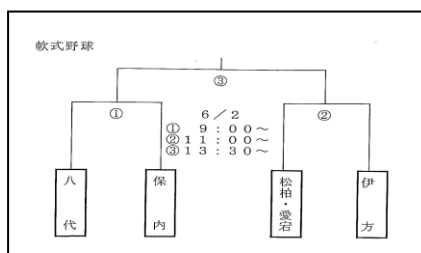

保内 対 八代

《9:45 試合開始》

- バスケットボール (女子)：伊方スポーツセンター 《10:20 試合開始》

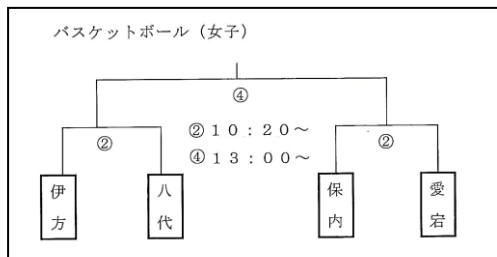

□ バレーボール（男子）：瀬戸総合体育館

バレーボール（男子） 第1試合 9:10～
第2試合 10:30～
第3試合 12:15～

	保内	八代・敷	三崎・瀬戸
保内		①	②か③
八代・敷			②か③
三崎・瀬戸			

《9:10 試合開始》

□ バレーボール（女子）：八幡浜スポーツセンター

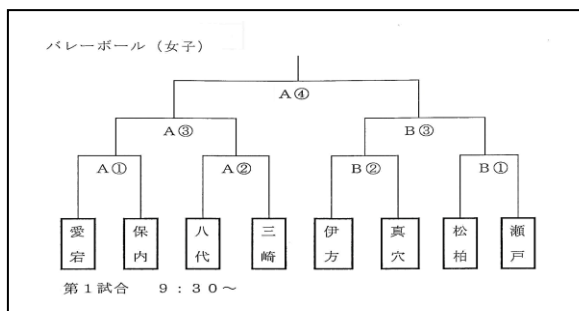

《9:30 試合開始》

□ 卓球（男子）：保内中学校

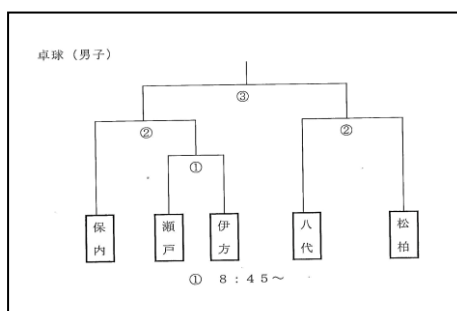

《8:45 試合開始》

□ 卓球（女子）：保内中学校

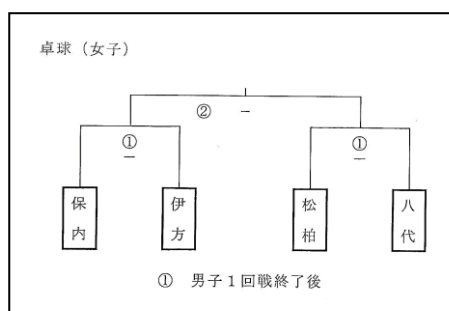

《男子1回戦終了後 試合開始》

□ ソフトテニス（男子）：平野運動公園

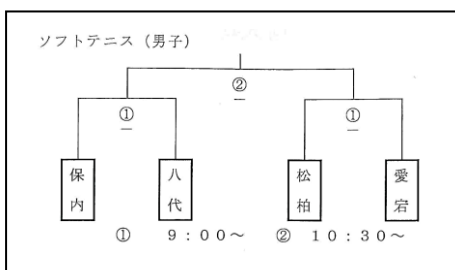

《9:00 試合開始》

□ ソフトテニス（女子）：平野運動公園

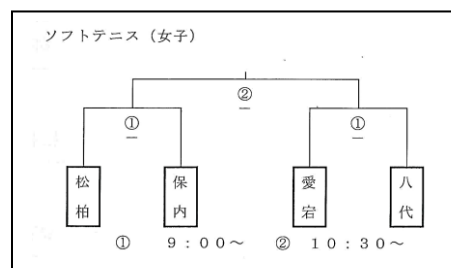

《9:00 試合開始》

※ 雨天順延の場合、男子は愛宕山市営コート、女子は伊方運動公園です。

□ 水泳：八幡浜スポーツセンター 《9:15 競技開始》

出場校：愛宕中学校、八代中学校、伊方中学校、保内中学校

部活動休養日について【大切なお知らせ】

スポーツ庁のガイドラインを受け、6月より部活動休養日を次のように設定します。

○ 原則として、毎週土・日のどちらか1日及び水曜日を部活動休養日とする。

水曜日については、生徒が完全下校する週と生徒の主体的な活動を認める週を隔週で設定します。ご理解とご協力をお願いします。

第1・3・5週・・・完全下校する週

第2・4週・・・主体的な活動を認める週

※ 都合により振り替える場合があります。